

AYUDA Y SALVAMENTO

AID AND RESCUE

La silla con ruedas flotante Neptune, posibilita tanto el movimiento por la playa como la entrada en el agua a personas de reducida movilidad. Preparada para disfrutar del baño tanto en la playa como en la piscina.

The Neptune amphibious chair has been designed in line with suggestions and improvements for people with reduced mobility and enables them to enjoy bathing in the sea or in swimming pools.

Las características técnicas pueden ser modificadas y/o adaptadas según necesidades de fabricación.

The technical characteristics can be modified and/or adapted depending on manufacturing.



neptune





NEPTUNE

CONFORTABLE Y ESTABLE TANTO EN EL AGUA COMO EN LA ARENA
CONFORTABLE AND STABLE IN THE WATER LIKE IN THE SAND





NEPTUNE

CONFORTABLE Y ESTABLE TANTO EN EL AGUA COMO EN LA ARENA
 CONFORTABLE AND STABLE IN THE WATER LIKE IN THE SAND

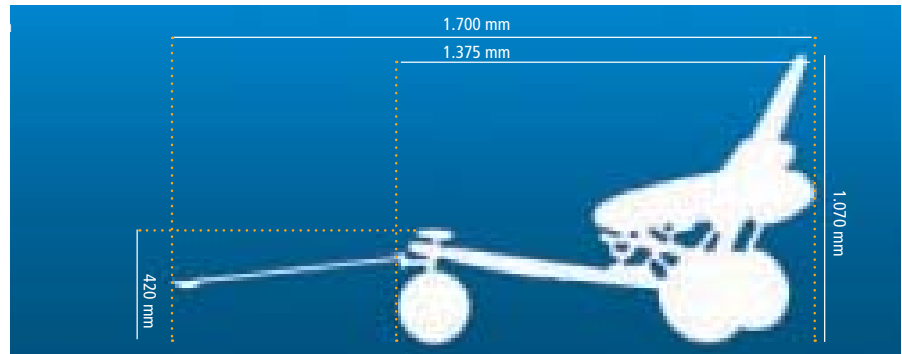
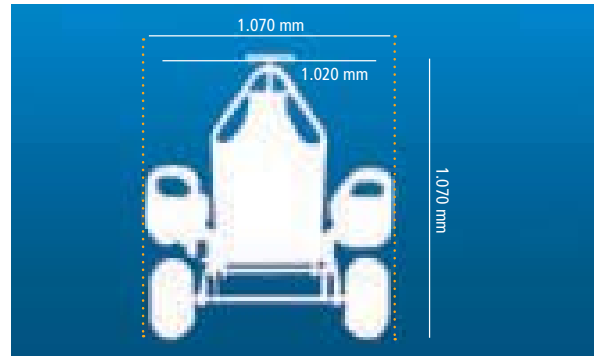

Flota con su pasajero

Gran flotabilidad y estabilidad.

No se vuelca en el agua bajo condiciones normales.

No importa la profundidad.

Debe ser usada con la asistencia de otra persona.

Se recomienda el uso de chaleco salvavidas si el pasajero desea bajar de la silla para nadar por su cuenta.

Recordar que no es una embarcación y no puede ser utilizada como tal.

Se desplaza con facilidad sobre la arena y guijarros.

Puede desplazarse por cualquier terreno, incluso bajar escaleras. La rueda delantera es remolcada, lo que permite su manejo y dirección con una sola mano.

En terrenos muy blandos o irregulares, la manivela frontal puede ser manejada por dos personas y los apoyabrazos usados para empujar.

Es confortable y estable tanto en el agua como en tierra.

Gracias a sus apoyabrazos, el pasajero descansa en una posición confortable.

Sobre la arena parece una tumbona donde tomar el sol confortablemente.

Fácil de usar.

La altura del asiento de la silla anfibia es inferior al de una silla de ruedas común, para facilitar la transferencia del pasajero.

El apoyapie permite extender las piernas así como dejarlas caer sobre la arena o en el agua.

Tanto el material utilizado como sus formas redondeadas limitan los riesgos de lastimarse.

Resistente a la arena y al agua salada.

Material de alta resistencia.

Plegable.

Es desmontable y plegable lo que permite su transporte en vehículos convencionales.

NEPTUNE

**CONFORTABLE Y ESTABLE TANTO EN EL AGUA COMO EN LA ARENA
CONFORTABLE AND STABLE IN THE WATER LIKE IN THE SAND**



Floats with its occupant

Excellent flotation and stability.

Does not overturn in the water under normal conditions.

The water depth is not important.

Should be used with another person in attendance.

We recommend that occupants use a life jacket if they want to get off the chair to swim on their own.

Remember that this is not a boat and should not be used as such.

Easy to manoeuvre over sand and pebbles.

The chair can move over any kind of terrain and even go down steps. It is front-wheel driven which means it can be handled and steered using just one hand.

On very soft or irregular ground, the front handlebars be managed by two people and the armrests can be used to push.

Stable and comfortable both in and out of the water.

Thanks to its floating armrests, occupants can relax in a comfortable position.

On the beach it acts as a sun-lounger for sunbathing in comfort.

Easy to use.

The height of the seat on the amphibious chair is lower than the average wheelchair to make it easier to transfer the occupant.

The foot support means you can either stretch your legs out or let them fall onto the sand or in the water.

Both the material used and the rounded shapes of the chair reduce the risk of injury.

Resistant to sand and seawater.

Made from very hardwearing material.

Collapsible.

It can be dismantled and folded up, making it easy to transport in conventional vehicles.